



الجمهورية الجزائرية الديمقراطية الشعبية

وزارة التعليم العالي والبحث العلمي

جامعة محمد خيضر - بسكرة -

كلية الآداب واللغات

قسم الآداب واللغة العربية



النقد التطبيقي عند النقاد الجزائريين - إجراءاته و مناهجه -

أطروحة مقدّمة لنيل درجة دكتوراه العلوم في الآداب واللغة العربية

تخصص: نقد أدبي

إشراف الأستاذة

إعداد الطالبة:

الدكتورة:

فاطمة دخية

باعدة حبيبي

لجنة المناقشة:

الاسم واللقب	الرتبة	الجامعة	الصفة
صليحة سباق	أستاذ محاضر أ	جامعة بسكرة	رئيسا
فاطمة دخية	أستاذ محاضر أ	جامعة بسكرة	مشرفا ومقررا
نبيلة تاويريت	أستاذ محاضر أ	جامعة بسكرة	مناقشا
سامية بوعجاجة	أستاذ محاضر أ	جامعة بسكرة	مناقشا
رحيمة شيتير	أستاذ محاضر أ	جامعة باتنة	مناقشا
علي كرباع	أستاذ محاضر أ	جامعة الوادي	مناقشا

السنة الجامعية: 1444-1445هـ/2023-2024م



شكر و عرفان:

الحمد لله الذي وفقنا إلى ما نسعى للوصول إليه.

يشرفني ويسعدني أن أدون في هذه الصفحة أسمى وأخلص العبارات وأصدق الكلمات شكرا و عرفانا بفضائل أساتذتي الكرام:

فاطمة دخية و عبد الرحمان تبرماسين

اللذان كانا سببا في ميلاد هذا البحث

و في تلقي ملاحظتهما القيّمة؛ فكانا المصححان والمدققان

وتتبعنا مراحل نموه حتى استقام على الصورة التي هو عليه.

و من الحكمة والأدب أن يكن الإنسان المحبّة لكل من أسدى له معروفا، وساعده على تخطي مسألة أو قضية من قضايا الحياة إجمالا.

الطالبة

بلعيدة حبيبي

مقدمة

مقدمة:

١

٢

٣

٤

٥

٦

٧

٨

٩

١٠

١١

١٢

١٣

١٤

١٥

١٦

١٧

١٨

مقدمة:

١

١١١١

١

١

١

١

١

١

١

١

١

١

١

١

١

١

١

١

١

١

١

١

١

١

١

١

١

١

١

١

١

١

١

١

١

١

١

١

١

١

١

١

١

١

مقدمة:

١

١

"

"

١

١ ١

١

١

١

١

١

"

١

"

" Õ

١

١

١

"

١

"

"

١

"

١

"

"

Õ

١

١

١

١

مقدمة:

١

٢

٣

٤

٥

٦

٧

٨

٩

١٠

١١

١٢

١٣

١٤

١٥

١٦

١٧

١٨

١٩

٢٠

٢١

٢٢

٢٣

٢٤

٢٥

٢٦

٢٧

٢٨

٢٩

٣٠

٣١

٣٢

٣٣

٣٤

٣٥

٣٦

٣٧

٣٨

٣٩

٤٠

٤١

٤٢

٤٣

٤٤

٤٥

٤٦

٤٧

٤٨

٤٩

٥٠

٥١

٥٢

٥٣

٥٤

٥٥

٥٦

٥٧

٥٨

٥٩

٦٠

٦١

٦٢

٦٣

٦٤

٦٥

٦٦

٦٧

٦٨

٦٩

٧٠

٧١

٧٢

٧٣

٧٤

٧٥

٧٦

٧٧

٧٨

٧٩

٨٠

٨١

٨٢

٨٣

٨٤

٨٥

٨٦

٨٧

٨٨

٨٩

٩٠

٩١

٩٢

٩٣

٩٤

٩٥

٩٦

٩٧

٩٨

٩٩

١٠٠

الفصل الأول:

الملاحم النقدية للحركة الشعرية في

كتابات عبد الملك مرتاض.

أولاً:- عوامل نشوء الأدب الجزائري القديم

1- الشعر التقليدي

2- وظيفة الشعر

3- الشعر الحر

ثانياً - عوامل ظهور الشعر الحر في الجزائر

1- الخصائص الفنية للشعر الحر في الجزائر

2- الآراء النقدية لدى عبد الملك مرتاض

ثالثاً- عبد الملك مرتاض والمشوار النقدي

الفصل الأول: الملامح النقدية للحركة الشعرية في كتابات عبد الملك مرتاض

والتحليل الذي يجريه في هذه المقابلة، وهو تحليل نقدي للحركة الشعرية في كتابات عبد الملك مرتاض، يكتفينا به في هذا السياق الذي نحن فيه، وهو السياق الذي نبحث فيه عن الملامح النقدية للحركة الشعرية في كتابات عبد الملك مرتاض. ولعلنا نرى في هذا التحليل نقدياً للحركة الشعرية في كتابات عبد الملك مرتاض، وهو التحليل الذي يجريه في هذه المقابلة، وهو التحليل الذي نبحث فيه عن الملامح النقدية للحركة الشعرية في كتابات عبد الملك مرتاض.

(1)

والنقد الذي يجريه في هذه المقابلة، وهو النقد الذي نبحث فيه عن الملامح النقدية للحركة الشعرية في كتابات عبد الملك مرتاض، وهو النقد الذي يجريه في هذه المقابلة، وهو النقد الذي نبحث فيه عن الملامح النقدية للحركة الشعرية في كتابات عبد الملك مرتاض.

(2)

والنقد الذي يجريه في هذه المقابلة، وهو النقد الذي نبحث فيه عن الملامح النقدية للحركة الشعرية في كتابات عبد الملك مرتاض، وهو النقد الذي يجريه في هذه المقابلة، وهو النقد الذي نبحث فيه عن الملامح النقدية للحركة الشعرية في كتابات عبد الملك مرتاض.

(3)

(1) 1، 127، 2015.

(2) 1، 127، 2017.

(3) 1، 127، 2017، 39.

الفصل الأول: الملامح النقدية للحركة الشعرية في كتابات عبد الملك مرتاض

»

«(1)

(2)

»

»

»

»

»

»

»

»

«(3)

»

»

(1) 93 2 9

(2) 80 5 2007

(3) 4 1972 16-29

الفصل الأول: الملامح النقدية للحركة الشعرية في كتابات عبد الملك مرتاض

أ

(1)

«...»

».

«

»

(2) «

(3) «...»

»

(4) «

»

(1)

1، 2001، 6.

(2) 8، 2005.

(3)

2021/8/08، 926.

(4)

8، 2005.

الفصل الأول: الملامح النقدية للحركة الشعرية في كتابات عبد الملك مرتاض

Ø :

Ù

Ø -

»

(*)

0''Q

(*)

fl 784-735٤ (*)

Ù fl ٤
.314 ٢514 14٣

(*)

-1

-2

Ù -3

2 : " Ù Ù -4

.8 1997٣

الفصل الأول: الملامح النقدية للحركة الشعرية في كتابات عبد الملك مرتاض

1 Q

(1) «1

i

»

(**)

Q

(***)

(2)

Ù Ù

(3) «

Ù

" 9

.15

(1)

(***)

Ù

.211

Ù

Ù

.41

(2)

.41

(3)

الفصل الأول: الملامح النقدية للحركة الشعرية في كتابات عبد الملك مرتاض

يؤيد

إ

» : « يؤيد يؤيد

”

يؤيد

«¹

fl 428ك إ يؤيد

”

fÜ 684ك

”

”

يؤيد

»

«(2)

إ

”

يؤيد

»

(1) 410، 4

98 (2)

الفصل الأول: الملامح النقدية للحركة الشعرية في كتابات عبد الملك مرتاض

« ... »

(1) «

274) :

» .

(2) «

(1) ... 2009 -27 1 ...

.28

(2) ... 3 ...

.71

الفصل الأول: الملامح النقدية للحركة الشعرية في كتابات عبد الملك مرتاض

« (1) »

« (2) »

» :

« (3) »

« (3) »

» :

« (3) »

-2-

» :

(1) 1927، 187.

(2) 29.

(3) 13-12، 1350، 1.

الفصل الأول: الملامح النقدية للحركة الشعرية في كتابات عبد الملك مرتاض

.....

.....

.....

.....

.....»

.....

.....»⁽¹⁾

..... (#)

.....

.....

.....»

.....»⁽²⁾

.....»

.....»⁽³⁾

(1) 1980

.36

(2) 2' 15-16

(3) 1' 1' 1350 4'

الفصل الأول: الملامح النقدية للحركة الشعرية في كتابات عبد الملك مرتاض

»

»

»

»

»⁽¹⁾

»

»

»

»

الفصل الأول: الملامح النقدية للحركة الشعرية في كتابات عبد الملك مرتاض

« (1) .

» .

« (2) .

(3)

(1) .34

(2) .65 1968

(3) " 1927 11 | 18

الفصل الأول: الملامح النقدية للحركة الشعرية في كتابات عبد الملك مرتاض

«...»

«...»

(1) «...»

«...»

«...»

«...»

«...»

«...»

(2) «...»

«...»

«...»

«...»

«...»

«...»

«...»

(1) «...»

(2) «...» 1928 107

الفصل الأول: الملامح النقدية للحركة الشعرية في كتابات عبد الملك مرتاض

-3

-

»

(1)«

؛

»

»

(2)

»

»

؛

»

(1) 60 2007 |5

(2) 65

الفصل الأول: الملامح النقدية للحركة الشعرية في كتابات عبد الملك مرتاض

..... (1) «.....
.....

.....
.....

.....
.....
.....
.....
.....

.....
.....
.....
.....
.....

.....
.....
.....

..... (3) «.....
.....
.....
.....

..... (4) «.....
.....
.....

.....
.....

(1) 1993، ص 126.

(2) 39.

(3) 2005، ص 107.

(4) 2007، ص 297.

الفصل الأول: الملامح النقدية للحركة الشعرية في كتابات عبد الملك مرتاض

(1) س

U -

" U

i

f

t

U

U

U

»

U

U « (2) U

" i

(1) ينظر: محمد حسين الأعرجي ، الصراع بين القديم والجديد في الشعر العربي، ج1، عصمي للنشر والتوزيع، القاهرة، ط1، دت.ص219.
(2) مجازر 8 ماي 1945... جرائم فرنسا الاستعمارية في حق الإنسانية_ الحوار، 19 مارس 2021 .

أ

د

د

...

د

د

د

أ

د

أ

د

د

د

أ

د

أ

” ”

د

Ù

Ù

»

Ù Ù

Ù

« (1)

Ù

Ù Ù

(1) د 2009، 177.

أ
أ

Ø

Ù

»

»

»Ù

Ù

Ù

«(1)

لأن

» :«

Q

« (1)

» (2)

-1

(1)

1983، ص 68.

(2)

1985، ص 69.

الفصل الأول: الملامح النقدية للحركة الشعرية في كتابات عبد الملك مرتاض

د

د

" Ù

د

د

د

د

"

د

د

د

أ

د

»

د

د

د

(1)«

د

Ù

د

د

د

د

»: Ù

د

د

د

د

(2)«

" Ù

أ

.228

(1)

.228

(2)

أما في كتابه "الخطاب الشعري في المغرب العربي المعاصر" (1977) فيقول:

«إنّ من أهمّ سمات الخطاب الشعري المعاصر في المغرب العربي، أنّه يكتسب بعداً اجتماعياً

واقتصادياً وثقافياً وسياسياً، يتجاوز بذلك الإطار الحرفي الضيق الذي كان يحدّيه في السابق»

(1) «إنّ من أهمّ سمات الخطاب الشعري المعاصر في المغرب العربي، أنّه يكتسب بعداً اجتماعياً

واقتصادياً وثقافياً وسياسياً، يتجاوز بذلك الإطار الحرفي الضيق الذي كان يحدّيه في السابق»

أما في كتابه "الخطاب الشعري في المغرب العربي المعاصر" (1977) فيقول:

«(1)»

أما في كتابه "الخطاب الشعري في المغرب العربي المعاصر" (1977) فيقول:

«إنّ من أهمّ سمات الخطاب الشعري المعاصر في المغرب العربي، أنّه يكتسب بعداً اجتماعياً

«(1)»

-2-

أما في كتابه "الخطاب الشعري في المغرب العربي المعاصر" (1977) فيقول:

«إنّ من أهمّ سمات الخطاب الشعري المعاصر في المغرب العربي، أنّه يكتسب بعداً اجتماعياً

واقتصادياً وثقافياً وسياسياً، يتجاوز بذلك الإطار الحرفي الضيق الذي كان يحدّيه في السابق»

«إنّ من أهمّ سمات الخطاب الشعري المعاصر في المغرب العربي، أنّه يكتسب بعداً اجتماعياً

واقتصادياً وثقافياً وسياسياً، يتجاوز بذلك الإطار الحرفي الضيق الذي كان يحدّيه في السابق»

أما في كتابه "الخطاب الشعري في المغرب العربي المعاصر" (1977) فيقول:

(1) «الخطاب الشعري في المغرب العربي المعاصر» (1977) ص 223

(1) «الخطاب الشعري في المغرب العربي المعاصر» (1977) ص 223

الفصل الأول: الملامح النقدية للحركة الشعرية في كتابات عبد الملك مرتاض

»

(1) «

إ

»

»

»

»

(2) «

إ

»

»

»

(1)

136، 2010، 1

1992، fl - ٤، (2)

.10

الفصل الأول: الملامح النقدية للحركة الشعرية في كتابات عبد الملك مرتاض

»

(1) «

»

»

»

»

»

»

»

»

»

»:

»

»

»

(2) «

»

»

»

»

»

»

»

»

»

(3) «

»

»

»

(1)

.218

.115

(2)

.4 '1983

(3)

الفصل الأول: الملامح النقدية للحركة الشعرية في كتابات عبد الملك مرتاض

أما في كتابه «الخطاب الشعري» (1) فقد تناول مرتاض الحركة الشعرية من منظور نقدي، حيث أشار إلى أن الحركة الشعرية ليست مجرد ظاهرة لغوية، بل هي ظاهرة ثقافية شاملة، تتجلى في مختلف أشكالها وأنواعها. وقد أكد على أن الحركة الشعرية هي نتاج تفاعل بين العوامل الاجتماعية والثقافية واللغوية، مما يجعلها ظاهرة معقدة ومتعددة الأبعاد. كما أشار إلى أن الحركة الشعرية هي عملية مستمرة، تتغير وتتطور باستمرار، مما يجعلها ظاهرة حيوية ودينامية.

وفي كتابه «الشعر والحركة» (2) فقد تناول مرتاض الحركة الشعرية من منظور نقدي، حيث أشار إلى أن الحركة الشعرية هي نتاج تفاعل بين العوامل الاجتماعية والثقافية واللغوية، مما يجعلها ظاهرة معقدة ومتعددة الأبعاد. كما أشار إلى أن الحركة الشعرية هي عملية مستمرة، تتغير وتتطور باستمرار، مما يجعلها ظاهرة حيوية ودينامية.

وفي كتابه «الشعر والحركة» (3) فقد تناول مرتاض الحركة الشعرية من منظور نقدي، حيث أشار إلى أن الحركة الشعرية هي نتاج تفاعل بين العوامل الاجتماعية والثقافية واللغوية، مما يجعلها ظاهرة معقدة ومتعددة الأبعاد. كما أشار إلى أن الحركة الشعرية هي عملية مستمرة، تتغير وتتطور باستمرار، مما يجعلها ظاهرة حيوية ودينامية.

(1) مرتاض، عبد الملك، «الخطاب الشعري»، دار النشر، 2010، ص 17.

(2) مرتاض، عبد الملك، «الشعر والحركة»، دار النشر، 2010، ص 84.

(3) مرتاض، عبد الملك، «الشعر والحركة»، دار النشر، 2010، ص 73.

الفصل الأول: الملامح النقدية للحركة الشعرية في كتابات عبد الملك مرتاض

« (1) »

« (2) »

« (1) »

« (2) »

« (1) »

« (2) »

« (1) »

« (2) »

« (1) »

« (2) »

(1) 257

(2) 85

الفصل الثاني:

المواقف النقدية لـ "محمد

مصايف" حول الرواية الجزائرية الحديثة

أولاً: الرواية الجزائرية مفهومها

ثانياً: نشأة وتطور الرواية الجزائرية

ثالثاً: نقد الرواية الجزائرية

رابعاً: الآراء النقدية لدى "محمد مصايف" حول الرواية الجزائرية

الحديثة

1- منهج محمد مصايف في النقد وصعوبة تحديده

2- منهج الناقد في دراسته للأعمال الروائية

3- وظائف النقد لدى محمد مصايف

الفصل الثاني: المواقف النقدية لـ "محمد مصيف" حول الرواية الجزائرية الحديثة

في هذا الفصل، سنتناول المواقف النقدية لـ "محمد مصيف" حول الرواية الجزائرية الحديثة. سنبدأ بتحديد المفاهيم الأساسية للرواية الحديثة في الجزائر، ثم ننتقل إلى تحليل آراء "محمد مصيف" على هذه الرواية، مع إبراز نقاط القوة والضعف في كتاباته. سنناقش أيضاً كيف ساهم في تطوير المشهد الأدبي الجزائري، وكيف تعامل مع القضايا الاجتماعية والسياسية التي تهم المجتمع الجزائري. سنختم هذا الفصل بتقييم مساهمته في النقد الأدبي والرواية الجزائرية الحديثة.

-1

في هذا الفصل، سنتناول المواقف النقدية لـ "محمد مصيف" حول الرواية الجزائرية الحديثة. سنبدأ بتحديد المفاهيم الأساسية للرواية الحديثة في الجزائر، ثم ننتقل إلى تحليل آراء "محمد مصيف" على هذه الرواية، مع إبراز نقاط القوة والضعف في كتاباته. سنناقش أيضاً كيف ساهم في تطوير المشهد الأدبي الجزائري، وكيف تعامل مع القضايا الاجتماعية والسياسية التي تهم المجتمع الجزائري. سنختم هذا الفصل بتقييم مساهمته في النقد الأدبي والرواية الجزائرية الحديثة.

الفصل الثاني: المواقف النقدية لـ "محمد مصايف" حول الرواية الجزائرية الحديثة

«(1)

«(2)

«(3)

(1) 1، 2005

.297

(2) 27، 1998

(3) 1970

.278

الفصل الثاني: المواقف النقدية لـ "محمد مصايف" حول الرواية الجزائرية الحديثة

«(1) ...

...

«(2) ...

...

«(3) ...

...

(1) ... 2005 ... 02 ... 15

(2) ... 1986 ... 50

(3) ... 1983 ... 07 ... 50

»

(1).«

»

»

»

(*)

»

i

».

»

(2).«

(%82

»

»

i

i

i

"

-

»

»-

»

1849

1852

»

(1)

.50 1986

"

cicibl Emrey

»

(*)

.165-164 1986

(2)

الفصل الثاني: المواقف النقدية لـ "محمد مصايف" حول الرواية الجزائرية الحديثة

« (1) 1878؛ 1902 fl.»

« 1947»

« 1951»

« 1967»

« (2) 1971»

«

«

«

«

«

«

»

«

(1) 2005؛ 12.

(2) 1995؛



«(1)





















»





«(2)









(1)

ahewar.org/debat/show-art."

(2)

11 -

0

0

0 - 0

»

i

(1)«

Ø

0

0

0

الفصل الثاني: المواقف النقدية لـ "محمد مصايف" حول الرواية الجزائرية الحديثة

«...»

«...»

«(1)»

«...»

«...»

«...»

«(2)»

«...»

«...»

«...»

«...»

(1) 47 2

(2) «...»

«... (1)»

«...»

«...»

«... (06)»

«...»

«... (06)» (09)

-1

«...»

(1) ...»

2011 | 2 | 52

(2)

1983 | 05

«...»
 «...»
 «...»
 «...»⁽¹⁾
 «...»
 «...»
 «...»⁽²⁾

Ø -2

«...»
 «...»
 «...»
 «...»⁽³⁾
 «...»

(1) 1990، ص 123.
 (2) 34.
 (3) 05.

«(1)

«...» -1

«...» -2

«...» -3

«...» -4

»:

«(2)

«...»

(1) .05

(2) .25

الفصل الثاني: المواقف النقدية لـ "محمد مصايف" حول الرواية الجزائرية الحديثة

«...»

«...»

(1) «...»

«...»

(2) «...»

(*) «...»

«...»

(3) «...»

«...»

«...»

«...»

(4) «...»

(1) 242.

(2) 147، 1990.

(*) «...»

(3) 41.

(4) 47.

الفصل الثاني: المواقف النقدية لـ "محمد مصايف" حول الرواية الجزائرية الحديثة

«... في الجزائر، الرواية الحديثة هي نتاج أزمة ثقافية عميقة، ناتجة من التصادم بين قيم الحضارة الغربية وقيم المجتمع التقليدي. هذا التصادم انعكس في بنية الرواية، التي أصبحت تفتقر إلى الوحدة الموضوعية والهيكلية التي كانت تميز الرواية الكلاسيكية.»

«... من هنا، يمكن اعتبار الرواية الجزائرية الحديثة نوعاً من أنواع الأدب الهجين، الذي يمزج بين تقنيات الكتابة الغربية وموضوعات وتقاليد المجتمع الجزائري. هذا المزج يعكس حالة الارتباك الثقافي التي يعيشها المجتمع الجزائري في ظل الاستعمار، حيث يحاول الأفراد التوفيق بين قيمهم العريقة وقيم المستعمر.»

«... في رأيي، الرواية الجزائرية الحديثة تعاني من أزمة هوية، حيث لا تعرف مكانتها الحقيقية بين الأدب العالمي. فهي إما تكتفي بالتقليد الغربي، أو تحاول التمسك بالهوية التقليدية بطريقة جامدة. هذا يعيق تطورها الأدبي ويحد من تأثيرها العالمي.»

«... من أجل تجاوز هذه الأزمة، أعتقد أن الرواية الجزائرية الحديثة يجب أن تتجذر في الواقع الجزائري، وأن تكون تعبيراً عن همومه ومشاكله. هذا يتطلب من المؤلفين وعلماء النقاد وعامة القراء أن يخلقوا بيئة مثالية للنقد الأدبي، تتيح للرواية أن تجد مكانتها الحقيقية.»

«... في الختام، أعتقد أن الرواية الجزائرية الحديثة هي نتاج أزمة ثقافية عميقة، ولكنها أيضاً تحمل في طياتها إمكانية كبيرة للتجديد والتطور. إن النجاح الحقيقي لهذه الرواية يكمن في قدرتها على التوفيق بين القيم العريقة والقيم الحديثة، وبين التقنيات الغربية والأساليب التقليدية.»

(1) ... 35.

(2) ...

الفصل الثاني: المواقف النقدية لـ "محمد مصايف" حول الرواية الجزائرية الحديثة

.....

.....

.....

.....

..... (1)»

.....

.....

.....

..... (2)»

.....

.....

.....

.....

.....

.....

.....

.....

.....

..... (3)»

.....

.....

.....

.....

(1) 35.

(2) 44.

(3) 27.

الفصل الثاني: المواقف النقدية لـ "محمد مصايف" حول الرواية الجزائرية الحديثة

«...»
«...»⁽¹⁾
«...»
«...»⁽²⁾
«...»
«...»⁽³⁾
«...»⁽⁴⁾
«...»^(*)
«...»⁽⁵⁾
«...»
«...»
«...»
«...»
«...»^(*)
«...»⁽⁵⁾

(1) 27.

(2) 62.

(3) 63.

(4) 64.

(*) «...»

(5) 64.

الفصل الثاني: المواقف النقدية لـ "محمد مصايف" حول الرواية الجزائرية الحديثة

(1) « ... »

(2) « ... »

(3) « ... »

(4) « ... »

(5) « ... »

(6) « ... »

(1) .65

(2) .153

(3) .155

(4) .148

(5) .91

(6) .92

الفصل الثاني: المواقف النقدية لـ "محمد مصايف" حول الرواية الجزائرية الحديثة

.....

.....

.....»

.....(1).«

.....»:

.....

.....(2).«

.....

.....»

.....(3).«

.....»

.....»

.....»

(1)17

(2)115

(3)1998 j240

.....

.....

.....

-

.....

.....

.....

.....

..

.....

.....

.....

.....

.....

..... (*)

.....

.....

.....

..... (*)

.....

.....

الفصل الثاني: المواقف النقدية لـ "محمد مصايف" حول الرواية الجزائرية الحديثة

«...» (1).

«...»

«...»

«...»

«...»

«...»

«...»

«...» (2).

(1) 207.

(2) 252.

الفصل الثاني: المواقف النقدية لـ "محمد مصايف" حول الرواية الجزائرية الحديثة

(1) «

»

(2) «

(3) «

(4) «

(5) «

(1) 252

(2) 19 1988

(3) 192 1967 pdf

(4) 36

(5) 26

الفصل الثاني: المواقف النقدية لـ "محمد مصايف" حول الرواية الجزائرية الحديثة

...

(1) ... 20
(2) ... 20
(3) ... 11

الفصل الثاني: المواقف النقدية لـ "محمد مصايف" حول الرواية الجزائرية الحديثة

أ ...
ب ...
ج ...
د ...
هـ ...
و ...
ز ...
ح ...
ط ...
ي ...
ك ...
ل ...
م ...
ن ...
س ...
ص ...
ض ...
ط ...
ي ...
ك ...
ل ...
م ...
ن ...
س ...
ص ...
ض ...

الفصل الثالث:

الرؤية النقدية لدى عبد الله الركيبي

حول فن القصة

أولاً: تاريخ القصة العربية وخطابها

- ظهور القصة في الأدب العربي

ثانياً: القصة العربية والأدب القديم

1- مصطلح القصة القصيرة

أ- لغة

ب- اصطلاحاً

2- عناصر القصة

ثالثاً: نشأة القصة القصيرة الجزائرية

1- العوامل التي عرقلت ظهور القصة القصيرة الجزائرية

2- العوامل المساعدة على ظهور القصة الجزائرية القصيرة

3- تطور القصة القصيرة في الجزائر

رابعاً: الرؤى النقدية لدى عبد الله خليفة الركيبي

» 1870

(1) « 1870

Ù

ì

(2) “ ” Ù

Ù قَالَ تَعَالَى:

(3) ﴿٣١﴾

(4) ﴿٧٨﴾

(5) ﴿٧٦﴾

ó

ó

﴿٧٦﴾

”

Ù

Ù

Ù

Ù

Ù

Ù

Ù

”

(1) Ù : 1999، 27.

(2) ”

(3) # 111.

(4) / 78.

(5) Ù / 76.

.....

-

.....

.....

.....

.....

.....

(1) #.03

« ... »

« ... »

« ... »

« ... »

« ... »⁽¹⁾

« ... »

« ... »

« ... »⁽²⁾

« ... »

« ... »

« ... »

(1) 1934، 167.

(2) 1960، 399.

١٠

١١

١٢

(1) «

١٣

١٤

١٥

١٦

١٧

١٨

١٩

٢٠

٢١

٢٢

٢٣

٢٤

«...»
 «...» (1)
 «...»
 «...»
 «...»
 «...»

-1

- :

«...»
 «...»
 «...»
 «...»
 «...»
 «...»
 «...»
 «...»
 «...»
 «...»
 «...»

(1) شوقي ضيف: تاريخ الأدب العربي في العصر الجاهلي، مرجع سابق، ص 399.

.....

»

« (1)

..... »

.....

..... 1

« (2)

- :

..... ù

.....

..... ù

..... ù

..... ù i »

..... ù

« (3)

(1) 1، 2000، 120.

(2) 121.

(3)

1، 1986، 275.

«compte" »

»

»

(1).«

»

(2).«

»

(3).«

»

»

»

»

(4).«

(1) »

1973، ص 05.

(2) ص 152.

(3) ص 20، 1، 2007.

(4) ص 345، 2، 1، 2009.

" »

..... »

..... »

(1) «.....»

..... »

..... »

..... »

..... »

..... »

..... »

..... »

..... »

..... »

..... »

..... »

..... »

..... »

..... »

..... » (3) «.....»

..... »

(1)85

(2)21

(3)11 '2009

... .. ù

... .. ù

... ..

... .. ù

... .. »

... .. ù

... ..

... .. (1) «1925»

... .. »

... .. 28 18 (2) .«1926»

... ..

... .. »

... .. ù ù

... .. (3) .«

... ..

... .. Õ »

(1)

09

(2)

(3)

« (1) »

« (2) »

1367 (1928) « (2) »

« (3) »

« (3) »

-1 Ø

« (3) »

« (3) »

« (3) »

« (3) »

« (3) »

« (3) »

« (3) »

« (3) »

« (3) »

« (3) »

(1) عبد الله الركيبي، *فن القصة*، دار النشر، 1947-1985، ص 51.

(2) عبد الله الركيبي، *فن القصة*، دار النشر، 1998، ص 15.

(3) عبد الله الركيبي، *فن القصة*، دار النشر، 1983، ص 9.

أما في ما يتعلق بالأسلوب، فيرى أن اللغة المستخدمة في القصة هي لغة بسيطة وسهلة الفهم، ولا تحتوي على تعقيدات لغوية. ويلاحظ أن الكاتب يستخدم الحوار بشكل فعال لإبراز الشخصيات وتوضيح المواقف. كما يحرص على استخدام لغة واضحة ودقيقة في وصف الأحداث والشخصيات.

فيما يخص البناء السيكولوجي، يلاحظ أن الكاتب يهتم ببناء الشخصيات بشكل عميق، حيث يركز على فهم دوافعها ومشاكلها النفسية. ويستخدم الحوار والوصف لتوضيح هذه الجوانب، مما يجعل القصة أكثر جاذبية للقارئ. كما يحرص على ربط الأحداث بالشخصيات، مما يعزز فهم القارئ للعالم الداخلي للشخصيات.

أما في ما يتعلق بالبناء السيكولوجي، فيرى أن الكاتب يهتم ببناء الشخصيات بشكل عميق، حيث يركز على فهم دوافعها ومشاكلها النفسية. ويستخدم الحوار والوصف لتوضيح هذه الجوانب، مما يجعل القصة أكثر جاذبية للقارئ. كما يحرص على ربط الأحداث بالشخصيات، مما يعزز فهم القارئ للعالم الداخلي للشخصيات.

فيما يخص البناء السيكولوجي، يلاحظ أن الكاتب يهتم ببناء الشخصيات بشكل عميق، حيث يركز على فهم دوافعها ومشاكلها النفسية. ويستخدم الحوار والوصف لتوضيح هذه الجوانب، مما يجعل القصة أكثر جاذبية للقارئ. كما يحرص على ربط الأحداث بالشخصيات، مما يعزز فهم القارئ للعالم الداخلي للشخصيات.

(1) عبد الله الركيبي، *فن القصة*، دار النشر، 1967-1926.

(2) عبد الله الركيبي، *فن القصة*، دار النشر، 309.

« (1) »

»

...»

« (2)

»

»

» Õ

1847

« (3)

»

»

»

»

(1) 48

(2)

181-148

(3) 45

1954

«

« (1)

»

-3

»

»

»

»

»

« (2)

»

»

» (3) «

(1) 7-8.

(2) 1947-1985.

49.

(3)

157.

«

»

»

»

«(1)

»

»

»

«²⁾

»

»

»

»

»

»

»

»

»

»

»

«(3)

.167

(1)

2009

(2)

.305

f1985-1947E

(3)

«...»

1947

«⁽¹⁾»

«...»

«⁽²⁾»

«...»

«⁽³⁾»

«...»

«...»

«...»

«⁽⁴⁾»

(1) 196

(2) 59-58

(3) 148

(4) 148

« (1) »

« (2) »

« (3) »

« (3) »

(1) 286

(2)

185 1994

(3) 141

».

»

»

(1)«

-1

(1) .25 1988

المشاعر والذكريات التي تدور في ذهنه، وبخاصة تلك التي تتعلق بالحب والحنين إلى الوطن، وتلك التي تتعلق بالأسف والحزن على ما مضى، وتلك التي تتعلق بالآمل في المستقبل.

وهذا ما نجده في قصة «الرجل الذي أتى من الجبل» عندما يروي لنا الكاتب عن رجل أتى من الجبل، ويروي لنا عن حياته وكيف عاش، وكيف عاش في الجبل، وكيف عاش في المدينة، وكيف عاش في الريف، وكيف عاش في كل مكان.

وهذا ما نجده في قصة «الرجل الذي أتى من الجبل» عندما يروي لنا الكاتب عن رجل أتى من الجبل، ويروي لنا عن حياته وكيف عاش، وكيف عاش في الجبل، وكيف عاش في المدينة، وكيف عاش في الريف، وكيف عاش في كل مكان.

وهذا ما نجده في قصة «الرجل الذي أتى من الجبل» عندما يروي لنا الكاتب عن رجل أتى من الجبل، ويروي لنا عن حياته وكيف عاش، وكيف عاش في الجبل، وكيف عاش في المدينة، وكيف عاش في الريف، وكيف عاش في كل مكان.

وهذا ما نجده في قصة «الرجل الذي أتى من الجبل» عندما يروي لنا الكاتب عن رجل أتى من الجبل، ويروي لنا عن حياته وكيف عاش، وكيف عاش في الجبل، وكيف عاش في المدينة، وكيف عاش في الريف، وكيف عاش في كل مكان.

وهذا ما نجده في قصة «الرجل الذي أتى من الجبل» عندما يروي لنا الكاتب عن رجل أتى من الجبل، ويروي لنا عن حياته وكيف عاش، وكيف عاش في الجبل، وكيف عاش في المدينة، وكيف عاش في الريف، وكيف عاش في كل مكان.

وهذا ما نجده في قصة «الرجل الذي أتى من الجبل» عندما يروي لنا الكاتب عن رجل أتى من الجبل، ويروي لنا عن حياته وكيف عاش، وكيف عاش في الجبل، وكيف عاش في المدينة، وكيف عاش في الريف، وكيف عاش في كل مكان.

وهذا ما نجده في قصة «الرجل الذي أتى من الجبل» عندما يروي لنا الكاتب عن رجل أتى من الجبل، ويروي لنا عن حياته وكيف عاش، وكيف عاش في الجبل، وكيف عاش في المدينة، وكيف عاش في الريف، وكيف عاش في كل مكان.

وهذا ما نجده في قصة «الرجل الذي أتى من الجبل» عندما يروي لنا الكاتب عن رجل أتى من الجبل، ويروي لنا عن حياته وكيف عاش، وكيف عاش في الجبل، وكيف عاش في المدينة، وكيف عاش في الريف، وكيف عاش في كل مكان.

وهذا ما نجده في قصة «الرجل الذي أتى من الجبل» عندما يروي لنا الكاتب عن رجل أتى من الجبل، ويروي لنا عن حياته وكيف عاش، وكيف عاش في الجبل، وكيف عاش في المدينة، وكيف عاش في الريف، وكيف عاش في كل مكان.

(1) «الرجل الذي أتى من الجبل» (2002) - ص 22.

(2) «الرجل الذي أتى من الجبل» (2002) - ص 12.

(3) «الرجل الذي أتى من الجبل» (2002) - ص 177.

١٠

1

»

(1) «

١٠١١١١١١

»

١

(2) «

١٠١١١١١١

»

»

١٠

١٠

١٠١١١١١١

(3) «

١٠

١٠

١

»

١٠

(1) 175

(2) 176

(3)

« (1) »

» . ù

ù

.....

« (2) »

»

« (3) »

»

“ (4) ”

(1) ù .05

(2) : .13

(3) .181

(4) ù .25

«(1)

»

«(2)

»

»

»

»

»

»

(1) .192

(2) .174

٥٥٥٥

(1)«

» . Ù . Ù

i(2)«

Ù

Ù

Ù

Ù

Ù

Ù

”

Ù

Ù

‘Emilezola’ Ù ” »Ù

Ù ‘‘Georges Buffon’’

Ù

Ù ‘‘Le Stylo et la classe’’

i(3)«

.199 (1)

.199 (2)

i2001 (3)

.....

.....»

.....»⁽¹⁾

.....

.....»

.....»⁽²⁾

.....

.....»

.....»⁽³⁾

.....

(1) 1985 37.

(2) 539.

(3) 230.

الفصل الرابع:

نقد النقد

أولاً: في ماهية نقد النقد

1- نقد النقد تعريفه وتاريخ ظهوره

2- الفرق بين النقد ونقد النقد

3- ميدان استعمالات نقد النقد

ثانياً: من صفات ناقد النقد

1- فروع وأقسام نقد النقد

2- المهمات والوظائف النقدية لـ "نقد النقد"

..... " "

..... ù ù

..... ù " " ù

..... »

.....

.....

.....

.....

.....

.....

..... (1).«

..... " "

..... ù

.....

.....

..... ù

..... " ù

..... ù

..... ù

..... ù

.....

.....

..... ù

..... "

(1) 2005 224.

.. " " ..

 "

.. : " " ..
 ..
 " " ..
 " " ..
 " " ..

..
 ..
 ..
 ..
 ..
 ..
 ..

.. « » ..
 ..
 ..
 .. « (1) » ..

... " " ...
... ù ...
... i ... ù ...
... ù ... » ...
... ù ...
... ù ...
... ù ...
... ù ù - - " " ...
... i ...
... ù ù fl Ł ...
... (1) « ...
... " " ...
... ù ...
... ù ...
... ù » ...

(1) ... 2012 ...
254

. ù ù 000Q
 000Q ù
 (1) «
 " "
 " "

 ù

 " "
 " Õ
 ù ù

 ù ù
 " " » ù ù
 ù ù ù 000Q
 ù ù ù

«(1) ...
 ...
 ...»

-1

«...
 ...
 ...»

«(2) ...»

«...
 ...»

(1) ... 227

(2) ... 2016 17

(3)

»

»

i

»

»

» «Méta»

fMetaL

i

» (la langue sarante)

»

» «»

»

»

» «»

» «»

» «critique de la critique»

(1)«

»

"critique de la critique" "

"Métacritique"

Ù

Ù

-2

Ù

Ù

Ù

Ù

(1)«

»

»

Ù

0"Q

(2)«

i1

(1)

.118' 1999

.18' 1985 i1

(2)

« (analyse et lecture critique »

(1) «

»

»

(2) «

»

(3) «

»

(1) 1986

148

(2) 2006

(3) 65

« (1) »

»

« (2) »

»

« (3) »

3 j 4 ..



← 2



← (٤



.07 (1)

(2)

.95 2010 - 1431 .05

2017 j 1 (3)

.16

2.3.1

1

33

:

«...»

«...»

«...»

«...»

«...»

«...»

«...»

«...»

«...»

«...»

-3

«...»

«...»

«...»

«...»

« (1) ... »

« (2) ... »

« (3) ... »

(1) 227

(2) 227

(3)

(1) «

(2) «

«

(3) «

44

7 1999

8

fl

£

6 2000

« ... » -

... -

... .

... .

«(1)

... .

د

... د ... د ... د

... 1 ... د ... د

... د ... د ... د

« ... »

« ... »

د

... د ... د ... د

د

... د ... د ... د

د

... « ... »

د

« ... »

« ... »

د

... د ... د ... د

د

د

د

... « ... »

د

« ... »

د

« ... »

« ... »

د

... « ... »

د

metacritique» « ... »

»

... « ... »

د

د

« ... »

... (1)

37' 03'

« ... »

.118' 2009'

«(1)

»

»

»

».

»

»

»Q

«(2)

»

»

»

»

»Q

»

»

»

»

»

»

»Q

»

»

.119

(1)

»

(2)

« (1) Û

Û 1 Û

Û

1

"fl ء

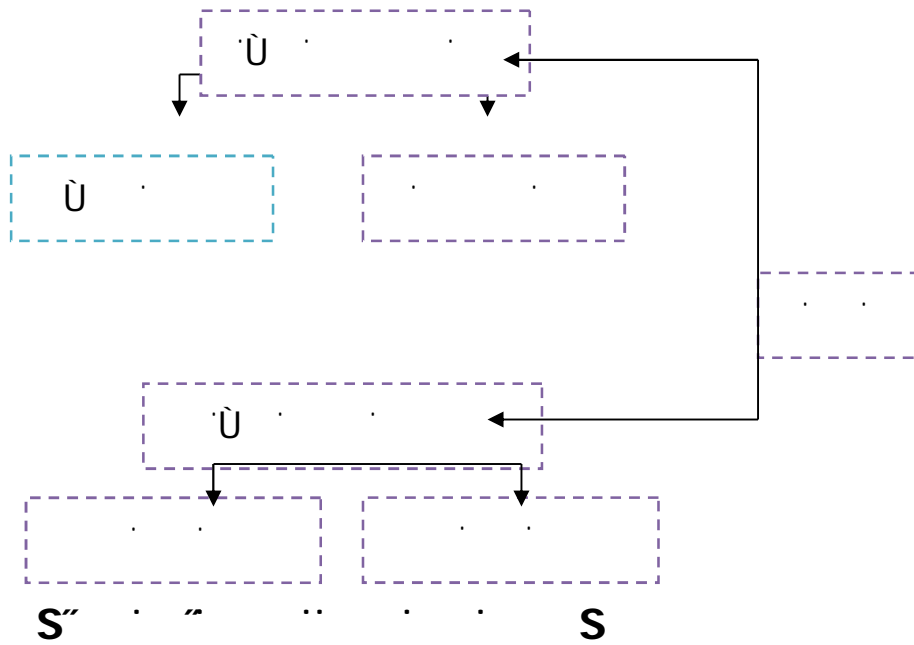

ء

Û " " " " " " fl

o

o

"

." "ô

-2

.25 Û (1)

«(1)

(1) .122-121

خاتمة

١٠٠
١٠١
١٠٢
١٠٣
١٠٤
١٠٥
١٠٦
١٠٧
١٠٨
١٠٩
١١٠
١١١
١١٢
١١٣
١١٤
١١٥
١١٦
١١٧
١١٨
١١٩
١٢٠
١٢١
١٢٢
١٢٣
١٢٤
١٢٥
١٢٦
١٢٧
١٢٨
١٢٩
١٣٠
١٣١
١٣٢
١٣٣
١٣٤
١٣٥
١٣٦
١٣٧
١٣٨
١٣٩
١٤٠
١٤١
١٤٢
١٤٣
١٤٤
١٤٥
١٤٦
١٤٧
١٤٨
١٤٩
١٥٠
١٥١
١٥٢
١٥٣
١٥٤
١٥٥
١٥٦
١٥٧
١٥٨
١٥٩
١٦٠
١٦١
١٦٢
١٦٣
١٦٤
١٦٥
١٦٦
١٦٧
١٦٨
١٦٩
١٧٠
١٧١
١٧٢
١٧٣
١٧٤
١٧٥
١٧٦
١٧٧
١٧٨
١٧٩
١٨٠
١٨١
١٨٢
١٨٣
١٨٤
١٨٥
١٨٦
١٨٧
١٨٨
١٨٩
١٩٠
١٩١
١٩٢
١٩٣
١٩٤
١٩٥
١٩٦
١٩٧
١٩٨
١٩٩
٢٠٠

.. .. " " . . . - Ù
" " Ù
.. .. " -
.. Ù " " -
" . . .
.. Ù -
" Ù
" Ù
" Ù
.. -
.. Ù
"

الملحق

الملحق:

	Ù	-7
.1982		
.1983		-8
.1983	o o	-9
.1991/1986		-10
.1990		-11
.1992	fl	-12
.1994	–	-13
.1995	Ù	-14
.2000		-15
		•
.1998		
"		
	" "	-2
"		
	"	
"		
" "	Ù	
	" "	
" "		

الملحق:

1981 1 2 -5

.1988

.1983 -6

i -7

.1983 -8

Ù -8

.1982 -3

"

"

Ù

"Ù

Ù

""

""

" ""

Ù

"

" Ù

الملحق:

Ù

"Ù

Ù 1966-1962

" Ù

(1976-1973)

(1965-1964) Ù

1960 Ù

(1994-1967)

"

(1979-1969)

(1984-1983)

" Ù

1972

(1976)

Ù "B.B.C"

"

الملحق:

	(1986-1982
	1994-1989
	.1998
	1
-1977	2
	.1983
1962	1
	.1978
1975	1
	.1983
	1
1977	2
	.1983
	1981
	.1983
	-

قائمة

المصادر و المراجع

قائمة المصادر و المراجع

القرآن الكريم برواية ورش عن نافع.

الحديث النبوي الشريف .

:

1. :
2. :
3. :
4. :
5. :
6. :
7. :
8. :
9. :

قائمة المصادر و المراجع

1. ...
... 1986
2. ...
... 2000
3. ...
4. - ...
... 1988
1. ...
... 2011
2. ...
3. ...
... 2000
4. ...
... 1995
5. ...
... 2005

قائمة المصادر و المراجع

- .6
- .2010 j1
- Ù .7
- 2004 20-19-18 Ù i
- S
- .8
- .1986 j1
- .9
- .2012 1
- .2007 Ø .10
- .11
- .2005 1
- .12
- j2009
- ||
- .13
- .1984
- .14

قائمة المصادر و المراجع

15. Ü 44 1999 1968 17 - 1983 - 1994 2009 - 1983 - 1986 - Ü 30 2000 - 2009 - 1992 i2 - 18 1985 1928 19 fl 20 1983 i3

قائمة المصادر و المراجع

21. .1934
- 22.
23. .1990
24. .1927
25. .1985
26. .1998 (1985-1947)
27. .1985
28. .2016
29. .1960
30. .2015
31. .1999

قائمة المصادر و المراجع

.....	.32
..... 2001	
.....	.33
..... 1970	
.....	.34
..... 2010	
..... "	.35
..... 1 2	.36
..... Ø	
..... 2009	
.....	.37
..... 2017 1	
..... 2008 1	.38
.....	.39
..... 2014 2	
.....	.40
..... 1973 1	
.....	.41
.....	-
..... 1981	-
.....	.42
..... 1988	

قائمة المصادر و المراجع

		.43
	" " " " " " " " " " " "	
		.44
		-
		.2005
	fl Ù Ł	-
		-
		.1992 fl - Ł-
		-
		.2005
		-
		.1983
		-
		.1992 Ù
		-
		.1981
		-
		.1990
		-
	Ł °	-
		.1983 fl 1981_1980)
		-
		.1998 j240
		-
		.2005
		-
		.2012
		-
		.2009 1

قائمة المصادر و المراجع

	-
	-
.2007	-
	.45
	.1971
	.46
.76 .64	.47
	-
	.1983
.1979	-
.1988	-
.1972	-
i5	.48
	.2007
	.49
.1985 i1	(1974-1925)
.2007 i1	.50
	.51
	.2009
	Ø .52

قائمة المصادر و المراجع

.53	ت
.54	. 2002 fl
.55	" 1350 i1' 1'
.56	i1'
.1985	.1985
.57	i1'
.1985	. 1985
.58
.59	.1990'
-	.1985 i1'
-	.2007 i5
.60
.61	"
.62	"
.63	: fl
. 2005	. 2005

قائمة المصادر و المراجع

	.64
	-
	.1986
	-
	.1986
	.65
	.2011 j2
	.66
	.2010 j1
	.67
	.2005
i(1962-1925	.68
	.1997
	.69
	.1986 j1
	.70
	.1994
	.71
	.2007
	.72
	.73
	.74
	.2001

قائمة المصادر و المراجع

	.75
.2014 j2	
	.76
.2012 '1' '2'	
	.77
.1934	
	.78
.2009	
	.79
.2017 j1	-
	-
.2005	
	.80
.1985	
	.81
.1985-1947	-
.1998	
	-
.2001 j1	
	-
.1987	
	.82
.1985	

قائمة المصادر و المراجع

		.83
	.1960	
	.2	
	.1984	
	Ø	.86
	" 1999; 1	
	.1988	.87
	f1967-1926	.88
	" 9	.89
	.2017 i1	.90
	Ø	.91
	.1993	
	.2016	.92
	:	.93
	.1983	-

قائمة المصادر و المراجع

			-
		.1994	-
	.2009		-
			-
			.1983
Ù	30	£	-
	.2000		-
	.2009		-
			.94
		.1970	.95
	.2012	1	.96
		.2017 j1	.97
			fl - £ -
			. 1992j
			-
		.2005	-
	. 1983		-
	.1995		Ù -

قائمة المصادر و المراجع

.....	-
.....	1981
.....	U
.....	"
.....	1990
.....	-
.....	2012
.....	2009
.....	1
.....	2010
.....	98
.....	1971
.....	99
.....	1990
.....	100
.....	1995
.....	101
.....	1997
.....	102
.....	2008
.....	103
.....	2008
.....	104

قائمة المصادر و المراجع

105. Ø . Ø . 1' 2' . 2009
106. 1' 2006 .
107. 1' 1999 .
108. Ø . 44' . 1999 .
109. 1999 .
110. 1927 .
111. 1' 2000 . fl
112. Ø . 1973 .
113. 1990 .
114. Ø . 2015 .
115. 2010 .

قائمة المصادر و المراجع

∅	.116
.	.117
.1983	.118
.1981	.119
.1985 - 1 (1974-1925)	.120
.1968	.121
∅	.122
.1998 240	.123
. 2005, 5	.124
.1965 2	.125
.2007 1	.126
٤	.127
. 2012, fl	.128
:pdf	.1967

قائمة المصادر و المراجع

	.129
.2008 j1	
2005	.130
f1967-1926t	.131
.2006 j1	.132
Ù	.133
.1986	
:	
Ù	.1
.2009 '37 '03	.2
" 1927 '11 j18	.3
fÙ t	.4
.2005 j2	
.Ø	.5
2007_11_08	
Ù	.6
.2010' - 1431' '05	
Ù	.7
.2012' '1' '2	

قائمة المصادر و المراجع

1. :
27 . 2007
31 19:25-2021 2007/11/08

فهرس المحتويات

فهرس المحتويات

الصفحة	المحتوى
//	كلمة شكر
أ- و	مقدمة
09	الفصل الأول: الملامح النقدية للحركة الشعرية في كتابات عبد الملك مرتاض.
13	أولاً: - عوامل نشوء الأدب الجزائري القديم
1	1- - الشعر التقليدي
20	2- وظيفة الشعر
27	3- الشعر الحر
33	ثانياً - عوامل ظهور الشعر الحر في الجزائر
35	1- الخصائص الفنية للشعر الحر في الجزائر
37	2- الآراء النقدية لدى عبد الملك مرتاض
39	ثالثاً- عبد الملك مرتاض والمشوار النقدي
44	الفصل الثاني: المواقف النقدية لـ "محمد مصايف" حول الرواية الجزائرية الحديثة
45	أولاً: الرواية الجزائرية مفهومها
47	ثانياً: نشأة وتطور الرواية الجزائرية
50	ثالثاً: نقد الرواية الجزائرية
52	رابعاً: الآراء النقدية لدى "محمد مصايف" حول الرواية الجزائرية الحديثة
54	1- منهج محمد مصايف في النقد وصعوبة تحديده
55	2- منهج الناقد في دراسته للأعمال الروائية
68	3- وظائف النقد لدى محمد مصايف

فهرس المحتويات

71	الفصل الثالث:الرؤية النقدية لدى عبد الله الركيبي حول فن القصة
72	أولاً: تاريخ القصة العربية وخطابها
75	- ظهور القصة فى الأدب العربى
75	ثانياً: القصة العربية والأدب القديم
79	1- تعريف القصة القصيرة
79	أ- لغة
80	ب- اصطلاحا
81	2- عناصر القصة
83	ثالثاً: نشأة القصة القصيرة الجزائرية
85	1- العوامل التى عرقلت ظهور القصة القصيرة الجزائرية
89	2- العوامل المساعدة على ظهور القصة الجزائرية القصيرة
91	3- تطور القصة القصيرة فى الجزائر
94	رابعاً: الرؤى النقدية لدى عبد الله خليفة الركيبي
107	الفصل الرابع:نقد النقد
110	أولاً: فى ماهية نقد النقد
113	1- نقد النقد تعريفه وتاريخ ظهوره
114	2- الفرق بين النقد ونقد النقد
120	3- ميدان استعمالات نقد النقد
122	ثانياً: من صفات ناقد النقد
125	1- فروع وأقسام نقد النقد
128	2- المهمات والوظائف النقدية لـ "نقد النقد"
131	خاتمة

فهرس المحتويات

135	الملحق
143	قائمة المصادر و المراجع
161	فهرس المحتويات
//	الملخص

ملخص:

Résumé:

De la critique littéraire, devenue beaucoup de temps, oscillant entre les flancs de la créativité entre les mains des critiques et des savants, c'est pour plonger dans les profondeurs du texte littéraire, en découvrir les secrets et lire la lecture critique qui sied elle, et à la lumière de l'afflux des approches critiques modernes, l'ouverture à l'autre, et ce qui en a résulté. la leçon critique algérienne a su mettre sa propre touche sur la scène littéraire et monétaire arabe et internationale, aux mains d'un groupe de critiques tels que Muhammad Masayef et Abdullah Al-Rakibi, Et Abdul Malik Murtad, et la critique littéraire resta longtemps, oscillant contextuelle ou systémique, jusqu'à ce qu'apparaisse la critique de la critique, cette nouvelle critique entrante, qui occupait la leçon arabe lumineuse et occidentale à la recherche contemporaine tout en préservant l'intimité de l'arabe. texte littéraire.

Mots-clés: critique - curriculum - épistémologie - critique discours critique.

Abstract:

From literary criticism, which has become a lot of time, fluctuating between the flanks of creativity at the hands of critics and scholars, this is in order to dive into the depths of the literary text, and find its secrets and read critical reading that befits it, and in light of the influx of modern critical approaches, openness to the other, and what has resulted from it Problems, some of which were oriented towards normalization and imitation, dissolved in the curriculum, which became a problem in itself. However, the Algerian critical lesson was able to put its own touch on the Arab and international literary and monetary scene, at the hands of a group of critics such as Muhammad Masayef and Abdullah Al-Rakibi, And Abdul Malik Murtad, and literary criticism remained for a long time, oscillating contextual or systemic, until the criticism of criticism appeared, this new incoming criticism, which occupied the Arab lesson bright and western to research. Contemporary while preserving the privacy of the Arabic literary text.

Keywords: criticism - curriculum - epistemology - criticism critical discourse.